

Nikon Series F 100mm f/2.8

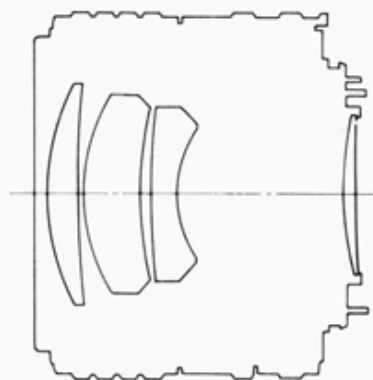

Nikon NIPPON KOGAKU K.K. Tokyo, Japan

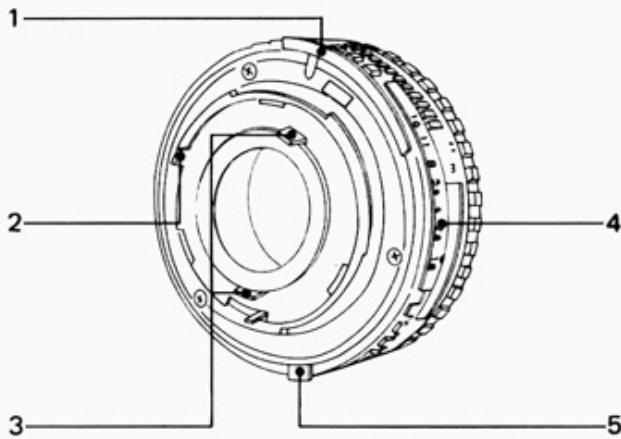

1. 露出計連動ガイド
Meter coupling ridge
Blenden-
kupplungsnut
Index de couplage
photométrique
Pestaña de acopla-
miento al
exposímetro

2. 開放F値連動ガイド
(SB-E用)
Aperture indexing
post for Nikon SB-E
Speedlight
Anschlag für
Blendenkupplung mit
dem Blitzgerät Nikon
SB-E
Coupleur de
l'ouverture pour
flash SB-E Nikon
Pivote indicador
para el Nikon
Speedlight SB-E

3. レンズプロテクター
Rear element
protectors
Hinterlinsenschutz
Éléments protec-
teurs de la lentille
arrière
Protectores del
elemento trasero

4. ファインダー内表示用
絞り目盛
Aperture-direct-
readout (ADR) scale
(Functions only with
Nikon cameras with
ADR window)
Zweite Blendenskala
für Blendenein-
spiegelung
(Nur in Kombination
mit Nikon Kameras

mit Blendenanzeige
im Sucher)
Echelle des ouver-
tures ADR
(pour lecture directe
dans le viseur)
Escala de aberturas
de lectura directa
(ADR)
(Funciona única-
mente con cámaras
Nikon con ventanilla
ADR)

5. EE連動ガイド
EE servo coupling
post
(Functions only with
Nikon F2AS Photomic
mounted with DS-12
EE Aperture Control
Attachment)
Anschlag für EE-
Servo-
Blendensteuerung
(Nur in Kombination
mit Nikon F2AS mit
DS-12 EE Blenden-
automatik)
Index de couplage
pour Servo-
commande de
diaphragme
(Ne sert qu'avec le
Nikon F2AS Photomic
équipé de la Servo-
commande de
diaphragme DS-12)
Borne de
servoacoplador EE
(Funciona única-
mente con la Nikon
F2AS Photomic
provista del
accesorio de Control
de la Abertura EE
DS-12)

このレンズは、小型軽量化を目的として新しく開発された4群4枚構成のテレフォトタイプの望遠レンズです。焦点距離も標準レンズの2倍、画角は $\frac{1}{2}$ と、自然な遠近感が得られ、更にF2.8と手頃な明るさで、携帯性・汎用性に富んでいますので、一般撮影はもちろん、ポートレート、室内スポーツ撮影等にも非常に便利なレンズといえます。コーティングは単層膜コートを採用ですが、色調の忠実な再現が得られる様に色バランスがとられています。アタッチメントサイズは52mmで、フィルターなど各種アクセサリがニッコールレンズと共用になります。

ご注意

このレンズには、露出計連動爪が付いておりません。従来のTTL露出計付カメラボディに取付ける場合には、絞り込み測光でご使用ください。(詳細はカメラボディの使用説明書・絞り込み測光をご参照ください。)

性能

焦点距離 100mm
最大口径比 1:2.8
レンズ構成 4群4枚
画角 24°20'
距離目盛 ∞ ~1m、3.5ft
絞り目盛 2.8~22
絞り方式 自動絞り
測光方式 開放測光
マウント ニコンFマウント
アタッチメントサイズ 52mm(P=0.75)
大きさ 62.5mm(最大径)×57.5mm(全長)
バヨネット基準面より先端まで49.5mm
重量 約225g

アクセサリ

付 属	別 売 り
52mmスプリング式前 キャップ	ラバーフードHR-5 52mmねじ込み式フィルター 裏キャップLF-1 ハードケースCL-31S ソフトケースNo.61

The Series E 100mm f/2.8 is a short telephoto featuring a new lens design in which only 4 elements in 4 groups are used. Thus, the lens is extremely compact and lightweight, so you can carry it anywhere. Its 100mm focal length makes this lens perfect for shooting head-and-shoulders portraits where you want a natural rendition of perspective. And because of its small size and relatively wide maximum aperture, the 100mm f/2.8 is an excellent choice for indoor sporting events as well as most picture-taking situations. All air-to-glass surfaces of the lens elements have been coated for faithful color rendition with color films. Other features include automatic maximum aperture indexing (AI) with AI-type Nikon and Nikkormat cameras, a secondary aperture scale for aperture direct readout (ADR) in the viewfinder of suitably equipped cameras, and a 52mm front attachment size enabling the use of 52mm filters and accessories designed for regular Nikkor lenses.

Important!

Series E lenses do not have a meter coupling shoe. Of course, they can still be used with non-AI-type Nikon and Nikkormat cameras, but you must take a meter reading by the stopped-down method.

Specifications

Focal length	100mm
Maximum aperture	f/2.8
Lens construction	4 elements in 4 groups
Picture angle	24°20'
Distance scale	Graduated in meters and feet from 1m (3.5 ft) to infinity (∞)
Aperture scale	f/2.8~f/22; secondary ADR scale provided
Diaphragm	Fully automatic
Exposure measurement	Full-aperture only
Attachment size	52mm (P = 0.75mm)
Mount	Nikon bayonet type
Dimensions	62.5mm dia. x 57.5mm long; 49.5mm extension from camera's lens mounting flange
Weight	225g

Accessories

52mm snap-on front lens cap
 Rubber hood HR-5
 52mm screw-in filters
 Rear lens cap LF-1
 Hard lens case CL-31S
 Flexible lens pouch No. 61

Das 100mm f/2,8 aus der E-Serie ist ein kurzes Teleobjektiv, ausgezeichnet durch ein neues Konstruktionsprinzip, in dem nur vier Elemente in vier Gruppen verwendet werden. Es ist also sehr handlich und leicht und kann überallhin mitgenommen werden. Dank seiner Brennweite von 100mm eignet es sich bestens für Brustbilder, wo immer eine natürliche Perspektivwiedergabe gewünscht wird. Und da es klein ist und doch relativ lichtstark, leistet das 100mm f/2,8 sehr gute Dienste bei Sportanläßen im Innern wie auch in den meisten anderen Situationen. Alle Glas-Luft-Flächen sind vergütet für beste Farbwiedergabe auf Farbaufnahmen. Weiter ist das Objektiv mit AI-Blendenkupplung für Nikon und Nikkormat Kameras vom AI-Typ ausgerüstet, ebenso ist eine zweite Blendenskala für die Einspiegelung der eingestellten Blendenwerte vorhanden (ADR), so dass bei entsprechend ausgerüsteten Kameras der Blendenwert im Sucher ablesbar ist. Das Filtergewinde hat einen Durchmesser von 52mm, so dass 52mm Filter und Zubehör zu den normalen Nikkor Objektiven verwendet werden können.

Wichtig!

Objektive der E-Serie haben keine Belichtungsmesserkupplung am Blendenring. Sie können natürlich trotzdem verwendet werden an Nikon und Nikkor Kameras, die nicht vom AI-Typ sind, jedoch muss dann die Belichtung mit der Arbeitsblende gemessen werden.

Technische Daten

Brennweite:	100mm
Größte Blendenöffnung:	f/2,8
Bauweise:	4 Elemente in 4 Gruppen
Bildwinkel:	24°20'
Entfernungsskala:	Im meter und Feet von 1m (3,5 ft) bis unendlich (∞)
Blendenskala:	f/2,8 bis f/22; zweite Skala für Einspiegelung vorhanden
Blendenfunktion:	Vollautomatische
Belichtungsmessung:	Nur Offenblendemessung
Filtergewinde:	52mm Durchmesser (P = 0,75mm)
Anschluß:	Nikon Bajonett
Maße:	62,5mm Durchmesser x 57,5mm (L); 49,5mm ab Anschlußflansch der Kamera
Gewicht:	225gr

Zubehör

Aufsteckbarer Frontdeckel 52mmφ
 Gummi-Gegenlichtblende HR-5
 Einschraubfilter 52mmφ
 Hinterer Objektivdeckel LF-1
 Kunstlederköcher (hart) CL-31S
 Objektivbeutel Nr. 61

Le modèle E 100mm f/2,8 est un appareil compact conçu pour la photographie à distance. Son objectif, à 4 éléments seulement en 4 groupes, exceptionnellement compact et léger, est d'un transport aisé n'importe où. La focale de 100mm fait de cet appareil l'instrument idéal pour le portrait où le rendu parfaitement naturel de la perspective s'impose. De dimensions réduites, doté d'une ouverture maximale relativement importante, le modèle 100mm f/2,8 est spécialement adapté tant à la photographie d'activités sportives d'intérieur qu'à la photographie de circonstance. Toutes les surfaces air-verre des éléments de l'objectif ont été traitées de manière à assurer une parfaite fidélité chromatique en photo couleur. Ce modèle offre, en outre, le couplage automatique d'ouverture maximale (AI) avec les appareils Nikon et Nikkormat de type AI, une échelle secondaire d'ouvertures permettant la lecture de l'ouverture (ADR) dans le viseur des appareils prévus à cet effet, ainsi qu'une fixation antérieure de 52mm permettant l'utilisation des filtres de 52mm et des accessoires conçus pour les objectifs Nikkor de type courant.

Important!

Les objectifs de la Série E ne comportent pas d'élément permettant la lecture automatique de l'exposition. Ils peuvent, naturellement, s'adapter sur des appareils Nikon et Nikkormat n'offrant pas le couplage automatique (AI), mais, dans ce cas, la mesure de l'exposition doit se faire à ouverture réelle.

Caractéristiques

Longueur focale:	100mm
Ouverture maximale:	f/2,8
Construction optique:	4 lentilles en 4 groupes
Couverture angulaire:	24°20'
Echelle des distances:	Graduée en mètres et en pieds, de 1m à l'infini (∞)
Echelle des ouvertures:	f/2,8~f/22; échelle ADR
Diaphragme:	Automatique
Mesure de l'exposition:	Pleine ouverture seulement
Diamètre avant:	52mm (pas: 0,75mm)
Monture:	Baïonnette Nikon
Dimensions:	φ62,5mm×L57,5mm (49,5mm depuis la platine avant du boîtier)
Poids:	225g

Accessoires

Bouchon avant d'objectif φ52mm à encliquetage
Parasoleil de caoutchouc HR-5
Filtres vissants φ52mm
Bouchon arrière d'objectif LF-1
Etui d'objectif ridge CL-31S
Pochette souple pour objectif N°61

El Nikon de la Serie E de 100mm f/2,8 es un tele-objetivo corto que presenta un nuevo diseño de objetivo en el que sólo se usa 4 elementos en 4 grupos. Además, el objetivo es extremadamente compacto y ligero, de modo que Ud. puede llevarlo a todas partes. Su longitud focal de 100mm hace perfecto a este objetivo para tomas de retratos de cabeza y hombros cuando se desea una rendición natural de la perspectiva. Y gracias a su tamaño pequeño y abertura máxima relativamente amplia, el Nikon E de 100mm f/2,8 es una excelente elección para eventos deportivos bajo techo así como en la mayoría de otras situaciones de tomas fotográficas. Todas las superficies exteriores de los elementos del objetivo han sido revestidas para fiel rendición de color con películas de color. Otras características incluyen indicación de abertura automática (AI) con cámaras Nikon y Nikkormat de tipo AI, una escala de aberturas secundaria para lectura directa de la abertura (ADR) en el visor de las cámaras convenientemente equipadas, y el diámetro de la rosca de accesorios permite el uso de filtros de 52mm y accesorios diseñados para objetivos Nikkor normales.

¡Importante!

Los objetivos de la Serie no tienen zapata de acoplamiento al fotómetro. Por supuesto, se pueden usar con cámaras Nikon y Nikkormat de tipo sin AI, pero se debe realizar la lectura del fotómetro por el método diafragmando.

Características

Longitud focal:	100mm
Abertura máxima:	f/2,8
Construcción del objetivo:	4 elementos en 4 grupos
Angulo de toma:	24°20'
Escala de distancias:	Graduada en metros y pies desde 1m (3,5 pies) al infinito (∞)
Escala de aberturas:	f/2,8~f/22; incluye una escala secundaria lectura ADR
Diafragma:	Completamente automático
Medida de la exposición:	Sólo a plena abertura
Rosca de filtros:	52mm (P = 0,75mm)
Montura:	A bayoneta Nikon
Dimensiones:	62,5mm diámetro× 57,5mm largo; 49,5mm de extensión a partir de la pestaña de la montura
Peso:	225g

Accesorios

Tapa frontal de presión de 52mm
Rapapol de goma HR-5
Filtros de rosca de 52mm
Tapa trasera del objetivo LF-1
Estuche duro de similcuero CL-31S
Bolsa flexible N° 61

(11)

Focused distance	Depth of field							Reproduction ratio
	f/2.8	f/4	f/5.6	f/8	f/11	f/16	f/22	
3.5	3'5-11/16" – 3'6-1/4"	3'5-9/16" – 3'6-3/8"	3'5-3/8" – 3'6-9/16"	3'5-1/8" – 3'6-7/8"	3'4-13/16" – 3'7-3/16"	3'4-5/16" – 3'7-3/4"	3'3-3/4" – 3'8-1/2"	1/8.56
4	3'11-9/16" – 4'3/8"	3'11-3/8" – 4'9/16"	3'11-3/16" – 4'13/16"	3'10-13/16" – 4'1-3/16"	3'10-7/16" – 4'1-5/8"	3'9-3/4" – 4'2-1/2"	3'9" – 4'3-1/2"	1/10.1
5	4'11-5/16" – 5'11/16"	4'11" – 5'15/16"	4'10-5/8" – 5'1-3/8"	4'10-1/16" – 5'2"	4'9-7/16" – 5'2-13/16"	4'8-5/16" – 5'4-3/16"	4'7-1/16" – 5'6"	1/13.2
6	5'10-15/16" – 6'1"	5'10-9/16" – 6'1-1/2"	5'10" – 6'2-1/16"	5'9-3/16" – 6'3-1/16"	5'8-3/16" – 6'4-1/4"	5'6-9/16" – 6'6-7/16"	5'4-13/16" – 6'9-3/16"	1/16.2
8	7'10-1/16" – 8'1-15/16"	7'9-5/16" – 8'2-13/16"	7'8-5/16" – 8'4"	7'6-13/16" – 8'5-13/16"	7'5-1/16" – 8'8-3/16"	7'2-1/4" – 9'1/2"	6'11-1/8" – 9'6-1/8"	1/22.3
12	11'7-5/8" – 12'4-5/8"	11'5-13/16" – 12'6-3/4"	11'3-1/2" – 12'9-5/8"	11'3/16" – 13'2-3/16"	10'8-5/16" – 13'8-3/8"	10'2-5/16" – 14'7-13/16"	9'7-13/16" – 15'11-15/16"	1/34.6
20	18'11-11/16" – 21'1-3/4"	18'6-13/16" – 21'8-1/8"	18'5/8" – 22'5-3/16"	17'4" – 23'8-1/8"	16'6-1/8" – 25'5-5/16"	15'3-3/4" – 29'1"	14'1-1/8" – 35'1-15/16"	1/58.9
50	43'10-11/16" – 58'1-3/8"	41'8-9/16" – 62'5-11/16"	39'1-9/16" – 69'5-1/8"	35'9-11/16" – 83'4-5/8"	32'4-5/8" – 111'6-3/16"	27'11-1/2" – 256'6-3/16"	24'1/2" – ∞	1/150
∞	352'3-13/16" – ∞	246'9-13/16" – ∞	176'5-13/16" – ∞	123'8-13/16" – ∞	90'2" – ∞	62'2-5/16" – ∞	45'4-7/8" – ∞	1/∞

(12)

撮影距離 Eingestellte Entfernung Distance de mise au point Distancia de enfoque	被写界深度 Tiefenschärfe Profondeur de champ Profundidad de campo							撮影倍率 Abbildungsmaßstab Rapport de reproduction Relación de reproducción
	f/2.8	f/4	f/5.6	f/8	f/11	f/16	f/22	
1	0.994–1.01	0.991–1.01	0.987–1.01	0.982–1.02	0.975–1.03	0.964–1.04	0.952–1.05	1/7.88
1.2	1.19–1.21	1.19–1.21	1.18–1.22	1.17–1.23	1.16–1.24	1.15–1.26	1.13–1.29	1/99.1
1.5	1.48–1.52	1.48–1.52	1.47–1.53	1.45–1.55	1.44–1.57	1.41–1.60	1.38–1.65	1/12.9
2	1.97–2.03	1.96–2.05	1.94–2.07	1.91–2.10	1.88–2.13	1.84–2.20	1.78–2.29	1/18.0
3	2.93–3.08	2.90–3.11	2.86–3.16	2.80–3.23	2.73–3.33	2.63–3.51	2.51–3.75	1/28.0
4	3.87–4.14	3.81–4.21	3.74–4.30	3.64–4.44	3.53–4.63	3.35–5.00	3.16–5.52	1/38.0
7	6.59–7.47	6.43–7.69	6.22–8.00	5.94–8.53	5.63–9.30	5.17–11.0	4.72–14.0	1/68.0
15	13.2–17.4	12.5–18.7	11.8–20.7	10.8–24.8	9.77–32.8	8.45–72.2	7.27–∞	1/148
∞	107–∞	75.2–∞	53.8–∞	37.7–∞	27.5–∞	19.0–∞	13.8–∞	1/∞

(13)

Close-up attachment	Lens in normal position			Lens in reverse position		
	Reproduction ratio	Subject field	Focused distance	Reproduction ratio	Subject field	Focused distance
Close-Up Lens No. 0	1/14–1/4.8	13.3 × 20.0–4.6 × 6.9	59.6–26.0			
Close-Up Lens No. 1	1/6.7–1/3.4	6.4 × 9.5–3.2 × 4.8	30.7–19.8			
Close-Up Lens No. 2	1/3.4–1/2.2	3.2 × 4.8–2.1 × 3.1	17.5–14.3			
E2 Ring	1/7.1–1/3.7	6.7 × 10.1–3.5 × 5.3	36.5–23.6			
* K Ring Set	1/17.2–1/1.7	16.3 × 24.4–1.6 × 2.4	75.9–16.8			
** PK-Series Rings	1/12–1/1.6	11.8 × 17.7–1.5 × 2.3	57.4–16.6			
Bellows PB-4, PB-5	1/2.3–1.8	2.2 × 3.3–0.51 × 0.77	18.7 × 17.2	1/∞–1.3	∞ × ∞–0.71 × 1.1	∞–16.0
Bellows PB-6	1/2.1–2.1	2.0 × 3.0–0.45 × 0.68	17.9–17.9	1/∞–1.0	∞ × ∞–0.93 × 1.4	∞–15.7
Extension Bellows PB-6E	1/2.1–4.4	2.0 × 3.0–0.22 × 0.32	17.9–26.0	1/∞–3.3	∞ × ∞–0.28 × 0.43	∞–22.1

* The first values are for the K1 ring used alone and the second ones for all five rings used together.

** The first values are for the PK-1 or PK-11 ring used alone and the second ones for three rings (PK-1 ~ PK-3 or PK-11 ~ PL-13) used together.

使用器具 Nahaufnahmezubehör Accessoires macro Accesorio de acercamiento	レンズ正方向 Objektive in Normalstellung Objectif en position normale Objetivo en la posición normal			レンズ逆向き Objektive in Reprstellung Objectif en position retournée Objetivo en posición invertida		
	撮影倍率 Abbildungs- maßstab Rapport de reproduction Relación de reproducción	取り囲み範囲 Aufnahmefeld Champ couvert Campo abarcado	撮影距離 Eingestellte Entfernung Distance de mise au point Distancia de enfoque	撮影倍率 Abbildungs- maßstab Rapport de reproduction Relación de reproducción	取り囲み範囲 Aufnahmefeld Champ couvert Campo abarcado	撮影距離 Eingestellte Entfernung Distance de mise au point Distancia de enfoque
クローズアップレンズ№0 Nahlinse Nr. 0 Lentille additionnelle n° 0 Lente de aproximación Nº. 0	1/14–1/4.8	33.9 x 50.8– 11.6 x 17.4	151–65.9			
クローズアップレンズ№1 Nahlinse Nr. 1 Lentille additionnelle n° 1 Lente de aproximación Nº. 1	1/6.7–1/3.4	16.2 x 24.2– 8.2 x 12.3	78.1–50.2			
クローズアップレンズ№2 Nahlinse Nr. 2 Lentille additionnelle n° 2 Lente de aproximación Nº. 2	1/3.4–1/2.2	8.1 x 12.2– 5.2 x 7.9	44.5–36.3			
E2リング Zwischenring E2 Bague E2 Anillo E2	1/7.1–1/3.7	17.1 x 25.7– 9.0 x 13.5	92.7–60.0			
Kリング Zwischenringsatz K Jeu de bague K Juego de anillos K	1/17.2–1/1.7	41.4 x 62.1– 4.0 x 6.1	193–42.7			
PKリング Zwischenringe PK Bagues PK Anillo de la Serie PK	1/12–1/1.6	30.0 x 45.0– 3.9 x 5.8	146–42.2			
ペロースタック Balgenerät PB-4, PB-5 Soufflet PB-4, PB-5 Fuelles PB-4 y PB-5	1/2.3–1.8	5.6 x 8.4– 1.3 x 1.9	47.5–43.8	1/∞–1.3	∞ x ∞– 1.8 x 2.7	∞–40.7
ペロースタック Balgenerät PB-6 Soufflet PB-6 Fuelle PB-6	1/2.1–2.1	5.0 x 7.5– 1.2 x 1.7	45.5–45.5	1/∞–1.0	∞ x ∞– 2.4 x 3.5	∞–39.9
エクステンションペロースタック Zusatzbalgen PB-6E Soufflet additionnel PB-6E Fuelle de extension PB-6E	1/2.1–4.4	5.0 x 7.5– 0.55 x 0.82	45.5–66.0	1/∞–3.3	∞ x ∞– 0.72 x 1.1	∞–56.1

• Kリングのはじめの数値はK1リング1個使用のとき、あとの数値はK1–K5リングを連結したときのものです

•• PKリングのはじめの数値はPK-1リングまたはPK-11リング1個使用のとき、あとの数値はPK-1–PK-3リングを連結したときのものです

• Die oberen Werte gelten für den K-1 Ring allein, die unteren Werte für alle 5 Ringe zusammen.

•• Die oberen Werte gelten für den PK-1 bzw. PK-11 Ring allein, die unteren Werte für alle 3 Ringe zusammen (PK-1 bis PK-3 bzw. PK-11 bis PK-13).

• La première valeur correspond chaque fois à l'utilisation de la bague K1 seule, la seconde à celle combinée des cinq bagues du jeu.

•• La première valeur correspond chaque fois à l'utilisation de la bague PK1 ou PK11 seule, la seconde à celle combinée des trois bagues (PK-1, 2, 3 or PK11, 12, 13).

• Los primeros valores son para el anillo K1 usado solo, y los segundos para todos los anillos usados a la vez.

•• Los primeros valores son para el anillo PK-1 ó PK-11 usados solos, y los segundos para los tres anillos usados a la vez (PK-1 ~ PK-3 ó PK-11 ~ PK-13).