

キヤノンレンズ FD300mm f/4, FD300mm f/4L, FD400mm f/4.5

使用説明書

- ① 距離目盛
- ② 被写界深度目盛
- ③ 三脚ホルダー
- ④ 位置決め指標
- ⑤ 絞りリング
- ⑥ 組込みフード
- ⑦ フォーカシングリング
- ⑧ 位置決め指標
- ⑨ 止めねじ
- ⑩ 距離指標
- ⑪ フィルター
- ⑫ ロックピン
- ⑬ 絞り指標
- ⑭ AEロックピン
- ⑮ ダストキャップ

- ① Distance Scale
- ② Depth-of-field Scale
- ③ Tripod Mount
- ④ Camera Positioning Index
- ⑤ Aperture Ring
- ⑥ Built-in Hood
- ⑦ Focusing Ring
- ⑧ Vertical Format Index
- ⑨ Tripod Mount Tightening Screw
- ⑩ Distance Index
- ⑪ Filter Holder
- ⑫ Lock Pin
- ⑬ Aperture Index
- ⑭ AE Lock Pin
- ⑮ Dust Cap

キヤノン製品のお買上げありがとうございます。これらのレンズはこのクラス最高の明るさを誇る、軽量コンパクトレンズで、距離合わせに独特のキヤノンリヤフォーカシング方式を採用しています。リヤフォーカシングは一般レンズのようなヘリコイド繰出しによるピント合わせと異なり、後群レンズ系の一部を移動させて行う方式です。その結果、ヘリコイド繰出しによるレンズ全長の変化がなくなると同時に、大口径レンズを小型軽量化することに成功し、操作性を飛躍的に高めることができました。

レンズ名称のLについて
レンズによって名称後ろにLがついていますが、このLは新素材や新しい設計技術を導入して誕生した高性能レンズにつけられる記号です。

レンズの着脱
レンズとカメラの着脱は他のFDレンズと全く同様です。すなわち、カメラの赤点とレンズの赤指標を合わせてカメラまたはレンズを回します。外すときはレンズ取外しボタンを押しながら逆の要領で行います。

フード
フードは一杯に引っ張りだして、レンズ前面から見て反時計方向に回すとロックできます。(写真-1)
(FD400mm F4.5のエクステンションフード)

FD400mm F4.5の場合は更にエクステンションフードを取付けることができます。エクステンションフードはフード効果を高めるのはもちろんですが、雨、雪、ほこり等からレンズ前面を保護する役目もします。

エクステンションフードの取付け方
取付けるときはエクステンションフードのロックノブを引上げながら90°回転させて固定します(写真-2)。この状態で組込みフードにかぶせて、ロックノブを軽く回せば取付きます。(写真-3)

フィルターの着脱
フィルターは差込み式です。フィルターを外すときはロックボタンを人さし指で押しながら、はさんで引上げます。(写真-4) 取付けるときはフィルターの向きに関係なく差込むだけです。このレンズの光学系はフィルターを含めて設計されていますので、必ずフィルターを併用してください。そのためフィルター効果の不必要時にREGULAR 1Xを用意しました。

差込み式ゼラチンフィルターホルダー
これらのレンズには光学フィルターの他にゼラチンフィルターも利用できるよう、別に34mm差込み式ゼラチンフィルターホルダーも用意しています。(別売)

三脚ホルダー
三脚ホルダーは撮影画面の縦、横変換と同時に、着脱が可能となっています。

三脚に取付けたまま画面の縦、横変換をするときは、ホルダー横の着脱ねじを回し、赤点と赤点を合わせます。(写真-5) この状態でカメラを回せば撮影画面の切換えができます。変換後は着脱ねじを元に戻します。なお、画面の切換えのさいは、ホルダー上の指標と鏡筒上の白点を目印にしてください。ただし横画面のときは、距離指標が目印となります。ホルダーを外すさいは、赤点と赤点を合わせそのまま引っ張り、ホルダー上部を持上げてください。(写真-6)

絞りリングの切換え
絞りリングのAマークは他のFDレンズ同様使用カメラの使用書の指示に従ってセットしてください。Aマークに切換えるときは、AEロックピンを押しながら、絞りリングを回します。

ピント合わせ
フォーカシングリングを回して行います。ファインダー像は距離目盛が10m以上(FD400mmの場合は15m)になると、従来タイプのレンズに比べてゆっくり移動するようになっていますから、ピント合わせがやり易くなっています。ただし、焦点距離が長い被写界深度は浅くなりますので、ピント合わせは慎重に行ってください。

Canon FD 300mm f/4, FD 300mm f/4L and FD 400mm f/4.5

Instructions

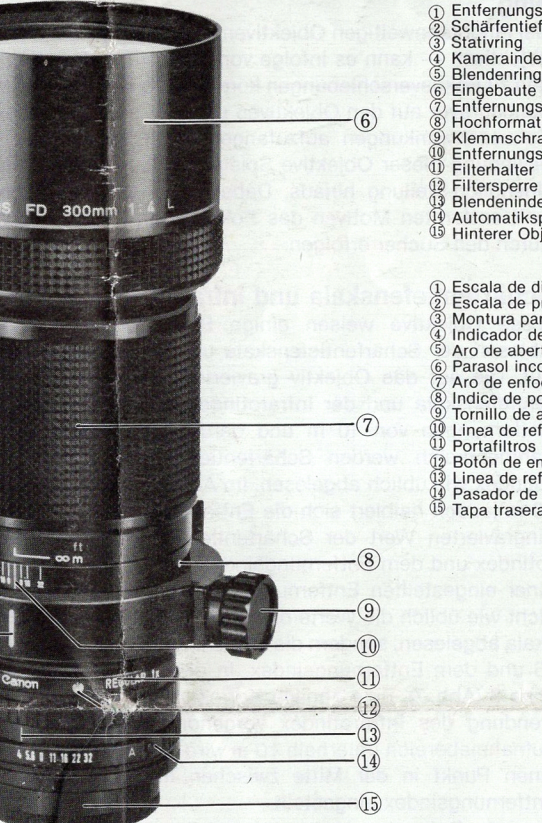

These Canon telephoto lenses with a rear-group focusing system unique to Canon are designed to deliver extra high-quality performance. In the rear-group focusing system, only the smaller-diameter rear lens group moves during focusing; the front lens group remains stationary. This system assures very smooth focusing and a compact, well-balanced lens. Therefore, operation is greatly improved. Indicated by the "L" designation in its name, the FD 300mm f/4L adopts ultra low-dispersion (UD) glass in a superior optical design to eliminate chromatic aberration, which tends to become worse and more difficult to correct in long telephoto lenses.

Mounting and Dismounting of the Lens
1. Remove the rear lens cap by turning it counterclockwise until it stops and pulling it out.
2. Align the red mount positioning point on the lens with the red dot above the camera mount.
3. In that position, fit the rear of the lens into the camera body and turn the lens clockwise until it stops and the lens release button pops out with a click.

Do not press the lens release button while mounting the lens. To dismount the lens, press the lens release button, while turning the lens counterclockwise, until it stops and pull it out. To replace the rear lens cap, first align the arrow on its top with the red dot at the rear of the lens. Then, applying slight pressure, turn the cap clockwise until it stops. The cap for each of these lenses has serrated edges. Do not use a rear cap which lacks serrated edges.

Setting the Lens for AE Photography
The lens aperture ring is set to the "A" mark by pressing the AE lock pin while turning the aperture ring past the minimum aperture setting to "A". Use of the "A" setting is restricted to the Canon New F-1 (Shutter-Priority AE Mode), A-1, AE-1 PROGRAM, AE-1, EF, the F-1 equipped with the Servo EE Finder, or these cameras equipped with accessories designed for AE photography. If the lens' aperture ring is set to "A", mounting may be impossible on certain cameras such as early AT-1 models and M Extension Tubes.

Hood
The built-in hood is retractable. It can be locked in its extended position by turning it counterclockwise as seen from the front of the lens (1). To retract it, turn it clockwise and push it back. In the case of the FD 400mm f/4.5, an extension hood can also be used. Affixed to the built-in hood, the extension hood will guard the front part of the lens against rain, snow, dust and stray light. To attach the extension hood, pull its lock knob up and turn it to an angle of 90° (2). Slide the extension hood over the built-in hood and insert the extension hood's teeth into the groove at the front of the built-in hood. To fix the extension hood, turn the lock knob to its former position; the teeth will lock into the groove (3). To detach the extension hood, turn the lock knob to a 90° angle, pull the lock knob up and slide off the extension hood. When not in use, the hood can be conveniently attached to the front of the lens by reversing its direction and, in that position, fixed as above.

Filter
These lenses accept 34mm drop-in filters. Each is provided with a REGULAR 1X filter. Because the lens' optical design includes the filter and since stray light entering the filter slot may adversely affect picture results, a filter must always be in place. For normal shooting when no special filter effect is desired, the lens should be equipped with the REGULAR 1X filter. To remove the filter holder from the filter slot at the rear of the lens, while pressing the lock button on its top, grip its ends and pull it out (4). It may be reinserted in either direction and automatically locks into place. A special Canon 34mm drop-in holder for interchangeable gelatin filters is an optional accessory.

Tripod Mount
These lenses come with a detachable tripod mount which also improves balance in hand-held shooting. For changing from the horizontal to the vertical format on a tripod, rotate the tripod mount's tightening screw to align the red dots (5). Then rotate the camera to align the white index on the tripod mount with one of the two white dots on the lens barrel and retighten the screw. To return to the horizontal format, loosen the screw and rotate the camera to align the mount's white index with the distance index. The tripod mount can be removed by rotating the tightening screw to align the red dots, pulling the tightening screw outwards, and then pulling the mount up (6).

Focusing
Focus as usual through the viewfinder by rotating the focusing ring. When the distance scale is longer than 10m (or 15m in the case of the FD 400mm f/4.5), the lens' Vario-pitch cam focusing slows down the focusing motion. In a telephoto lens with a conventional helical focusing

Canon FD 300 mm f/4, 300 mm f/4L et 400 mm f/4.5

Notice d'emploi

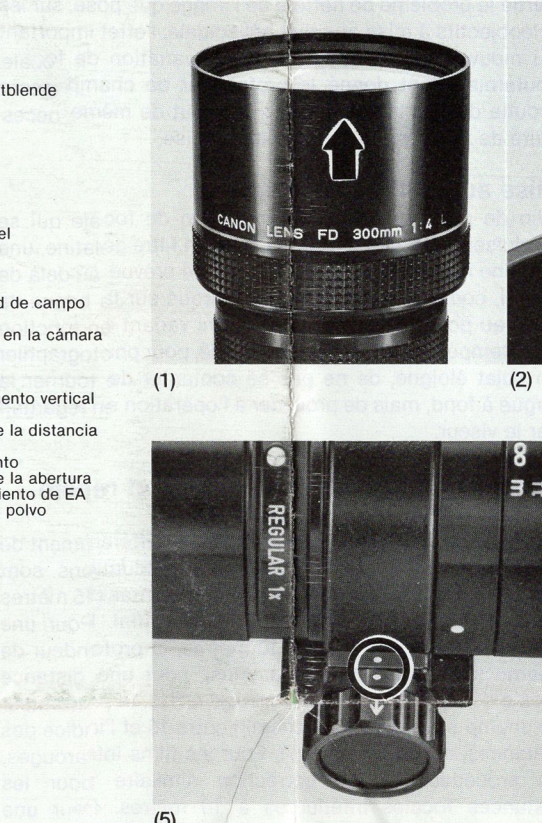

Ces téléobjectifs, conçus à l'aide des techniques Canon les plus avancées, offrent des caractéristiques de performance extrêmement élevées. Ils utilisent en particulier un système de mise au point spécial, dans lequel seul le groupe de lentilles arrière se déplace, les lentilles avant restant à leur place. Les avantages de ce système: mise au point en douceur, équilibre et compacité de l'objectif, sont des atouts majeurs pour l'opération. Le FD 300 mm f/4L est pourvu d'une lentille de dispersion ultra-basse (UD) qui permet de réduire l'effet d'aberration chromatique, effet d'autant plus important et difficile à corriger que le téléobjectif est long.

Mise en place de l'objectif
1. Retirer le bouchon arrière de l'objectif après l'avoir tourné à fond dans le sens contraire des aiguilles d'une montre.
2. Aligner le repère rouge prévu sur la bague de montage de l'objectif sur celui du boîtier.
3. Introduire l'objectif dans le boîtier et le tourner dans le sens des aiguilles d'une montre jusqu'au dé clic du bouton d'enclenchement.

Veiller à ne pas appuyer sur le bouton de déblocage de l'objectif au cours du montage. Pour retirer l'objectif, le tourner dans le sens contraire des aiguilles d'une montre tout en appuyant sur le bouton de déblocage. Pour remettre en place le bouchon arrière, aligner la flèche marquée dessus sur le repère rouge prévu à l'arrière de l'objectif, appuyer légèrement sur le bouchon et le tourner dans le sens des aiguilles d'une montre jusqu'à ce qu'il s'arrête. Ces objectifs étant conçus avec un bouchon à rebord cannelé, ne pas tenter d'y adapter un ancien type de bouchon.

Réglage de l'objectif pour les prise de vue en exposition automatique
Pour mettre l'objectif en mode d'exposition automatique, appuyer sur le bouton de blocage EA prévu sur la bague du diaphragme en tournant celle-ci dans le sens d'ouverture minimum, jusqu'au repère "A". Ce réglage ne peut s'effectuer que sur les modèles Canon nouveau F-1 (en mode d'EA avec priorité à la vitesse), A-1, AE-1 PROGRAM, AE-1, EF et le F-1 équipé du servoviseur EE, ou sur des modèles pourvus des accessoires requis pour l'exposition automatique. Le montage de l'objectif sur tels que le AT-1 de type ancien ou sur des tubes-allonge M peut se révéler impossible si la bague du diaphragme est réglée sur "A".

Pare-soleil
Le pare-soleil incorporé dans ces objectifs est escamotable. Pour le bloquer à la position saillante, le tourner dans le sens contraire des aiguilles d'une montre (1), et pour l'escamoter, le tourner dans l'autre sens. Dans le cas du FD 400 mm f/4.5, un pare-soleil supplémentaire peut être utilisé. Monté sur le pare-soleil incorporé dans l'objectif, il protégera la lentille contre la pluie, la neige, la poussière et la lumière diffuse. Pour mettre ce pare-soleil en place, tirer le bouton de verrouillage vers le haut, le tourner à 90° (2), puis insérer les griffes dans l'encoche prévue à l'avant du pare-soleil incorporé. Pour le fixer, ramener le bouton de verrouillage à sa position originale de manière à ce que les griffes soient prises dans l'encoche (3). Enfin, pour l'enlever, tourner le bouton de verrouillage à 90° et le tirer vers le haut. Lorsque ce pare-soleil n'est pas nécessaire, le monter dans le sens contraire et le fixer comme indiqué ci-dessus.

Filtere
Des filtres de ø34 mm du type à porte-filtre à insérer et verrou incorporé sont conçus pour ces objectifs. Chaque objectif est fourni d'un filtre REGULAR 1X. Il est recommandé de laisser toujours un filtre dans l'objectif pour éviter que de la lumière diffuse ne pénètre par la fente et n'affecte la qualité de l'image. Pour la prise de vue normale, lorsqu'aucun effet spécial n'est recherché, il convient d'utiliser le filtre REGULAR 1X fourni avec l'objectif. Pour enlever le porte-filtre de l'objectif, le tirer par les bords en appuyant sur le bouton de verrouillage (4). Pour le remettre en place, il suffit de l'insérer dans l'objectif: le verrouillage se fait alors automatiquement. Un porte-filtre spécial est prévu en option pour les filtres gélatines de 34 mm de diamètre.

Montage sur trépied
Ces objectifs sont pourvus d'une bride amovible de fixation qui permet de les adapter sur un trépied et assure également un meilleur équilibre durant la prise de vue à main levée. Pour mettre l'appareil à la position verticale, tourner la vis de serrage de la bride de fixation jusqu'à ce que les deux points rouges soient alignés (5), puis tourner l'appareil de manière à aligner le repère blanc de la bride sur l'un des deux points blancs marqués sur l'objectif et resserrer la vis. Pour remettre l'appareil à la position horizontale, desserrer la vis et tourner l'appareil de manière à aligner le repère blanc sur l'indice des distances. Enfin, pour enlever la bride, tourner la vis de serrage jusqu'à ce que les points rouges soient alignés, la pousser sur le côté et retirer la bride (6).

Canon FD 1:4/300 mm, FD 1:4/300 mm L und FD 1:4.5/400 mm

Bedienungsanleitung



Diese Canon-Teleobjektive zeichnen sich durch außerordentliche hohe optische Leistungen und gleichzeitig einfachste Bedienung aus. Durch Anwendung der Canon-Innenfokussierung, bei der sich zur Entfernungseinstellung nur das Hinterglied verschiebt, wurde eine kompakte Konstruktion und ein gleichbleibender Objektivschwerpunkt möglich. Wie aus der Bezeichnung "L" ersichtlich ist, wurde durch die Verwendung von besonderen optischen Glassorten mit niedrigen Dispersionseigenschaften die bei langbrennweitigen Objektiven normalerweise auftretende chromatische Aberration fast völlig beseitigt.

Ansetzen des Objektivs
1. Den hinteren Objektivdeckel an seinen linken Anschlag drehen und entfernen.
2. Den roten Punkt an der Objektivrückseite auf den an der Kameravorderseite ausrichten.
3. Das Objektiv in dieser Stellung in das Kameragehäuse einsetzen und an seinen rechten Anschlag drehen, wo der Objektiv-Sperrknopf mit einem Klick heraus-schnellt.

Abnehmen des Objektivs:
Beim Abnehmen geht man umgekehrt vor. Zum Ansetzen des hinteren Objektivdeckels richtet man die Pfeilmarkierung auf den roten Punkt an der Objektivrückseite und dreht den Objektivdeckel unter leichtem Druck an seinen rechten Anschlag. Der hintere Objektivdeckel dieser Linsen hat eine gezahnte Kante. Nur diesen Objektivdeckel verwenden!

Einstellen des Objektivs auf Automatik:
Den Blendenring unter gleichzeitigem Druck auf die Automatiksperrung über die höchste Blendenzahl hinaus auf "A" stellen. Steht der Blendenring auf "A", darf das Objektiv nur an die Canon neue F-1 (Blendenaufwahl mit Verschlusszeitenwahl), A-1, AE-1 PROGRAM, AE-1, EF, F-1 unter Verwendung des Servosuchers EE sowie an gekuppeltes Zubehör angesetzt werden. Steht der Blendenring auf "A", ist das Ansetzen an gewisse Kameras wie ältere AT-1-Modelle und an den Zwischenring M unmöglich.

Gegenlichtblende:
Die eingebaute Gegenlichtblende ist ausziehbar. Ausgezogen läßt sie sich durch Rechtsdrehung verriegeln (Abb. 1). Auf das FD 1:4,5/400 mm kann noch eine zusätzliche Aufsatzblende aufgesetzt werden. Durch Ansetzen an die eingebaute Gegenlichtblende schützt sie die vordere Objektivlinse gegen Regen, Schnee, Staub und Streulicht. Zum Anbringen der Aufsatzblende zieht man den Sperrknopf nach oben und dreht ihn um 90 Grad (Abb. 2). Man schiebt die Aufsatzblende über die eingebaute und schiebt deren Stifte in die Vertiefung auf der Vorderseite der eingebauten Gegenlichtblende. Durch Drehen des Sperrknopfes auf die Ausgangsstellung wird die Aufsatzblende gesichert (Abb. 3). Beim Abnehmen geht man umgekehrt vor. Bei Nichtbenutzung kann man die Aufsatzblende umgestülpt auf dem Objektiv verriegeln.

Filter:
Bei diesem Objektiv wird ein 34-mm-Steckfilter geliefert. Um Lichteinfall durch den Filterschlitz zu verhindern, muß sich stets ein Filter im Objektiv befinden. Ist keine Filterwirkung erwünscht, so ist für diesen Zweck das klare Glasfilter 1X (REGULAR) einzusetzen. Zur Entnahme eines Filters faßt man den Filterhalter beidseitig an und zieht ihn unter gleichzeitigem Druck auf die Filtersperre aus dem Filterschlitz (Abb. 4). Das Filter kann in beliebiger Richtung in den Filterschlitz eingesetzt werden, wo es automatisch verriegelt. Für auswechselbare Folienfilter steht ein 34-mm-Steckhalter für Folienfilter zur Verfügung.

Stativanschluß
Das Objektiv besitzt einen abnehmbaren Stativring, der gleichzeitig bei Aufnahmen aus der Hand zur Stabilisierung dient. Zur schnellen Umstellung von Quer- auf Hochformat auf einem Stativ wird die Klemmschraube im Stativring gedreht, bis sich die beiden roten Punkte gegenüberstehen (Abb. 5). Dann dreht man das Objektiv bis der weiße Stativringindex einem der beiden weißen Punkte auf dem Objektivtubus gegenübersteht und zieht die Klemmschraube wieder an. Bei Umstellung auf Querformat löst man die Klemmschraube und dreht die Kamera bis der weiße Punkt am Stativ ring auf dem Entfernungsschicht steht. Der Stativring kann auch abgenommen werden. Dazu dreht man die Klemmschraube, bis sich die beiden roten Punkte gegenüberstehen und zieht die Schraube heraus, so daß der Stativring vom Objektiv abgezogen werden kann (Abb. 6).

Entfernungseinstellung
Die Entfernungseinstellung durch den Sucher erfolgt durch Drehen des Entfernungsrings. Dieses Objektiv besitzt darüberhinaus eine Einstellkurve mit nichtlinearer Steigung. Während bei Teleobjektiven herkömmlicher Bauweise bei großen Aufnahmeabständen schon die

Canon FD 1/4 de 300mm, FD 1/4 de 300mm L y FD 1/4,5 de 400mm

Instrucciones



Estos teleobjetivos Canon con sistema de enfoque en el grupo posterior exclusivo, están diseñados para proporcionar un rendimiento de altísima calidad. En el sistema de enfoque de grupo posterior, durante el enfoque sólo se mueve el grupo de lentes posteriores de menor diámetro; el grupo de lentes frontales permanece estático. Este sistema asegura un enfoque muy uniforme y unos objetivos compactos y bien equilibrados, motivo por el cual su operación queda muy mejorada. El objetivo FD f/4 de 300mmL, con la designación "L" en el nombre del modelo, adopta un cristal de bajísima dispersión (UD) en un diseño óptico superior, a fin de eliminar la aberración cromática, la cual tiende a degradar y dificultar la corrección en los teleobjetivos largos.

Montaje y extracción del objetivo
1. Para extraer la tapa posterior del objetivo, gírela hacia la izquierda hasta el tope y sáquela.
2. Haga coincidir el punto rojo de posicionamiento de la montura del objetivo con el punto rojo situado sobre la montura de la cámara.
3. En esta posición, adapte la parte posterior del objetivo en el cuerpo de la cámara y gire el objetivo hacia la derecha hasta el tope, con lo que saltará el botón de liberación del objetivo al mismo tiempo que se oye un sonido seco.

No presione el botón de liberación del objetivo mientras lo esté montando en la cámara. Para extraer el objetivo, presione el botón de liberación del objetivo y al mismo tiempo gire el objetivo hacia la izquierda hasta el tope y extraígallo. Para volver a colocar la tapa posterior del objetivo, haga coincidir en primer lugar la flecha de la parte superior de la tapa con el punto rojo de la parte posterior del objetivo. Luego, aplicando una ligera presión, gire la tapa hacia la derecha hasta el tope. Las tapas de todos estos objetivos tienen bordes dentados. No utilice ninguna tapa que no tenga los bordes dentados.

Ajuste del objetivo para fotografía con exposición automática (EA)
El aro de aberturas del objetivo se pone en la marca "A" presionando el botón de bloqueo de EA al mismo tiempo que se gira el aro de aberturas hacia la posición "A", más allá de la posición de abertura mínima. La utilización de la posición "A" queda restringida a las cámaras Canon nueva F-1 (en el modo de AE con la prioridad del obturador), A-1, AE-1 PROGRAM, AE-1, EF, la F-1 equipada con el servovisor EE, y a todas aquellas cámaras provistas de accesorios diseñados para la fotografía con exposición automática. Si el aro de aberturas del objetivo está ajustado en la posición "A", el montaje puede resultar imposible en ciertas cámaras como por ejemplo en la AT-1 de modelos anteriores y tubos de extensión M.

Parasol
El parasol incorporado es deslizable. Puede enclavarse en la posición extendida girándolo hacia la izquierda, mirándolo desde la parte frontal del objetivo (1). Para retraerlo, gírela hacia la derecha y empujélo. En el caso del FD f/4.5 de 400mm también puede utilizarse un parasol de extensión. Adicionado al parasol incorporado, el parasol de extensión protegerá la parte frontal del objetivo contra la lluvia, nieve, polvo y luz parásita.

Para unir el parasol de extensión, tire de su mando de enclavamiento hacia arriba y gírela en un ángulo de 90° (2). Deslice el parasol de extensión por encima del parasol incorporado e inserte los dientes del parasol en la ranura de la parte frontal del parasol incorporado. Para fijar el parasol de extensión, gire el mando de enclavamiento a su posición anterior, con lo que los dientes se enclavarán en la ranura (3). Para extraer el parasol de extensión, gire el mando de enclavamiento en un ángulo de 90°, tire del mando de enclavamiento hacia arriba y extraiga el parasol de extensión deslizándolo hacia afuera. Cuando no lo utilice, podrá unirlo de forma conveniente a la parte frontal del objetivo invirtiendo su dirección y, en tal posición, girándolo como se ha descrito anteriormente.

Filtero
Estos teleobjetivos aceptan filtros de 34mm insertable. Se acompañan de un filtro REGULAR 1X. Debido a que el diseño óptico del objetivo incluye el filtro y puesto que la luz parásita que se introduce por la ranura para filtro puede afectar adversamente los resultados fotográficos, deberá haber siempre un filtro instalado. Para las tomas normales, en las que no se requiere ningún filtro de efecto especial, tendrá que instalar en el objetivo el filtro REGULAR 1X. Para extraer el portafiltros de la ranura para filtros, situada en la parte posterior del objetivo, tómelo de sus extremos, al mismo tiempo que presiona el botón de enclavamiento, situado en su parte superior, y extraígallo (4). Podrá volverlo a insertar en cualquiera de los dos sentidos con lo que quedará automáticamente enclavado en su posición. Como accesorio opcional, hay disponible un portaobjetivo insertable de 34mm Canon para los filtros intercambiables de gelatina.

